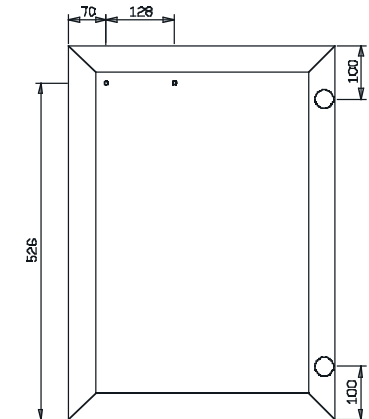
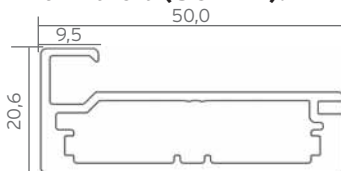
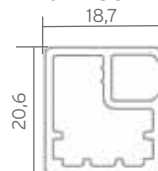
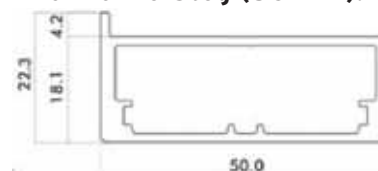

<input type="checkbox"/> Anfrage	<input type="checkbox"/> Bestellung	
Firma:	E-mail:	
Tel./Fax:	Bearbeiter:	
Datum:	Kunden-Nr.:	Kommission:

ALU-GLASRAHMENTÜREN
Bitte Zusatzinformation beachten!

Stk.	Breite mm	Höhe mm	Profil-Typ		1. Griffbohrung		2. Griffbohrung		natur eloxiert	Edelstahl finish	Eckband	Mittelband	innenliegend	mit Grundplatte	ohne Grundplatte	ohne Bänder und Bänderbohrungen	Abstand von Profilaußenkante bis Bandmitte (Standard 100 mm)	Tür rechts	Tür links	Klappe	mit Füllung	ohne Füllung	Füllung Nr.
			breit	schmal	Maß von außen	Maß von unten	Maß von außen	Maß von unten															
0	496	596	X		70	526	198	526	X		X						Mustertür		X	X			7

Muster (Hinteransicht):
 Breite: 496, Höhe: 596

Profil breit (50 mm):

Profil schmal (19 mm):

Profil ohne Steg (50 mm):

Anmerkung/Skizze für Sonderbearbeitung:

Nr.	Füllung
1	Acryl glasklar (AK1)
2	Acryl farblos satiniert (AS2)
3	Acryl rot satiniert (AF3)
4	Acryl dunkelblau satiniert (AF4)
5	Acryl glasgrün satiniert (AF5)
6	Acryl orange satiniert (AF6)
7	Acryl grau satiniert (AF7)
8	Acryl rosa satiniert (AF8)
9	Acryl hellblau satiniert (AF9)
10	Acryl gelb satiniert (AF10)
11	Float blank (E)
12	Satinato weiß (D3)
13	Spiegel
14	Mastercarre (A)
15	Masterpoint (C)
16 S	Master Linea stehend (B)
16 L	Master Linea liegend (quer) (B)
17	Screen (F)

Nr.	Füllung
18	LACOBEL Cherry Red REF 1586 (LB1)
19	LACOBEL Sahara Beige RAL 1014 (LB2)
20	LACOBEL Marine Blue RAL 5002 (LB3)
21	LACOBEL Forrest Green RAL 1342 (LB4)
22	LACOBEL Bordeaux RAL 3004 (LB5)
23	LACOBEL Fjord White RAL 9010 (LB10)
24	LACOBEL Orange RAL 2001 (LB7)
25	LACOBEL Schwarz RAL 9005 (LB8)
26	LACOBEL Beige REF 1011 (LB6)
27	LACOBEL Dunkelbraun RAL 8017 (LB11)
28	LACOBEL Hellbraun REF 1236 (LB9)
29	Weiss matt lackiert 10 RAL 9010 (ML10)
30	Grau Metall matt lackiert RAL 9006 (ML13)
31	Grau Tief matt lackiert RAL 7021 (ML12)

WICHTIGE ZUSATZINFORMATIONEN
Maßangaben der Griffbohrung:
von außen bedeutet: Abstand von der, der Anschlagseite gegenüberliegenden Rahmenseitenkante

von unten bedeutet: Abstand von der unteren Rahmenseitenkante

Bänder:
 Standard Bandaufteilung: bis 1000 ⇒ 2 Bänder
 1001 - 1900 ⇒ 3 Bänder
 ab 1901 ⇒ 4 Bänder

Standard Bandabstand zu Rahmenseitenkante 100 mm, Standard Bandbohrung immer in der Höhe

Zusammenbau:

 Bei Bestellung **ohne** Füllung werden einzelne Teile geliefert. Bei Bestellung **mit** Füllung wird die Tür zusammengebaut geliefert.

Glasmaßberechnung:

 Rahmen schmal (19 mm): Glasmaß = Rahmenaußenmaß - 25 mm
 Rahmen breit (50 mm): Glasmaß = Rahmenaußenmaß - 7 mm

Unterschrift